

**Temat 11: Elektryczna implementacja systemu binarnego.**

**Cela kształcenia:** Zna symbole graficzne i działania logiczne bramek: Bramka OR; Bramka AND; Bramka NOT - inwerter  
Bramki; NAND i NOR; Bramka XOR - ExclusixeOR. Potrafi rozpoznać symbole oraz wyjaśnić funkcje podstawowych bramek  
logicznych stosowanych w technice komputerowej

**Zagadnienia:**

**Bramka OR.**

**Bramka AND.**

**Bramka NOT.**

**Bramka NOR.**

**Bramka NAND.**

**Bramki XOR, EX-OR**

**Bramki logiczne**

***Bramkami logicznymi nazywamy układy elektroniczne realizujące funkcje logiczne jednej lub wielu zmiennych.*** Sygnały wejściowe i wyjściowe bramek przyjmują wartość 0 lub 1. Podstawowe bramki logiczne to: AND, OR, NOT (inwerter), NAND, NOR, XOR. Wszystkie bramki logiczne, z wyjątkiem NOT mogą mieć większą liczbę wejść. Bramki logiczne należą do grupy ***cyfrowych układów kombinacyjnych***. Układów, w których stan wyjść jednoznacznie zależy od aktualnego stanu wejść.

Bramka scharakteryzowana jest poprzez ***nazwę, symbol graficzny, funkcje logiczne, tablicę prawdy.***

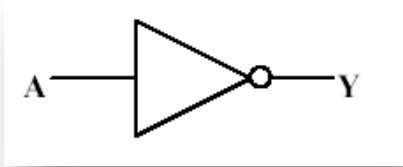
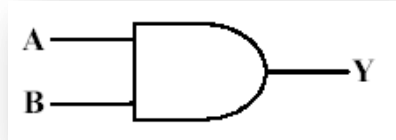
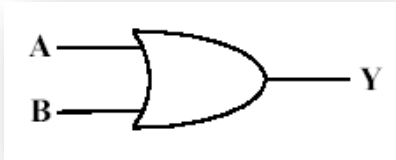
Nazwa bramki	Symbol graficzny	Funkcja logiczna	Tablica prawdy															
NOT		$Y = \neg A$	<table border="1"> <thead> <tr> <th>A</th> <th>Y</th> </tr> </thead> <tbody> <tr> <td>0</td> <td>1</td> </tr> <tr> <td>1</td> <td>0</td> </tr> </tbody> </table>	A	Y	0	1	1	0									
A	Y																	
0	1																	
1	0																	
Bramka <b>NOT</b> (inwerter) <i>realizuje funkcję logiczną „nie”</i> . Jest to układ zmieniający wartość logiczną sygnału na przeciwną tzn. daje na wyjściu sygnał jeden, gdy na wejściu pojawia się zero i odwrotnie.																		
AND		$Y = AB$	<table border="1"> <thead> <tr> <th>A</th> <th>B</th> <th>Y</th> </tr> </thead> <tbody> <tr> <td>0</td> <td>0</td> <td>0</td> </tr> <tr> <td>0</td> <td>1</td> <td>0</td> </tr> <tr> <td>1</td> <td>0</td> <td>0</td> </tr> <tr> <td>1</td> <td>1</td> <td>1</td> </tr> </tbody> </table>	A	B	Y	0	0	0	0	1	0	1	0	0	1	1	1
A	B	Y																
0	0	0																
0	1	0																
1	0	0																
1	1	1																
Bramka <b>AND</b> czyli <i>funkcja logiczna „i”</i> , jest to <b>układ iloczynu logicznego</b> , który spełnia następujące funkcje: na wyjściu pojawia się sygnał 1 wtedy i tylko wtedy, kiedy oba sygnały wejściowe posiadają wartość logiczną jeden.																		
OR		$Y = A + B$	<table border="1"> <thead> <tr> <th>A</th> <th>B</th> <th>Y</th> </tr> </thead> <tbody> <tr> <td>0</td> <td>0</td> <td>0</td> </tr> <tr> <td>0</td> <td>1</td> <td>1</td> </tr> <tr> <td>1</td> <td>0</td> <td>1</td> </tr> <tr> <td>1</td> <td>1</td> <td>1</td> </tr> </tbody> </table>	A	B	Y	0	0	0	0	1	1	1	0	1	1	1	1
A	B	Y																
0	0	0																
0	1	1																
1	0	1																
1	1	1																
Bramka <b>OR</b> czyli <i>funkcja logiczna „lub”</i> - jest to <b>układ sumy logicznej</b> , który daje na wyjściu sygnał jeden, jeżeli tę wartość ma conajmniej jeden z sygnałów. Oznacza to, że zero pojawia się wtedy i tylko wtedy, kiedy oba sygnały są wartości zero.																		

NAND

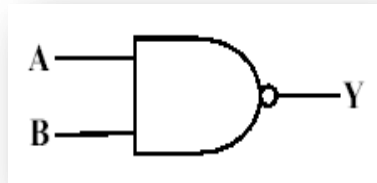

Y=

A	B	Y
0	0	1
0	1	1
1	0	1
1	1	0

Bramka **NAND** (*funkcja logiczna „nie-i”*) jest to **układ logiczny iloczynu zanegowanego**, dający na wyjściu wartość **zero** wtedy i tylko wtedy, gdy na wejściu wszystkie sygnały mają wartość **jeden**.

NOR

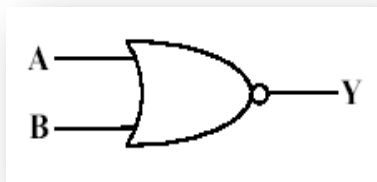

Y=

A	B	Y
0	0	1
0	1	0
1	0	0
1	1	0

Bramka **NOR** (*funkcja logiczna „nie-lub”*, *układ sumy zanegowanej*) jest to układ, na którego wyjściu pojawia się sygnał **jeden** wtedy i tylko wtedy, gdy na wszystkich wejściach istnieje sygnał **zero**.

XOR

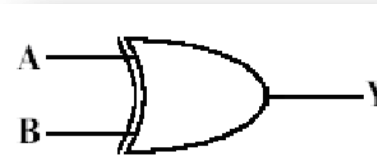

Y=

A	B	Y
0	0	0
0	1	1
1	0	1
1	1	0

Bramka **XOR**, **EXCLUSIVE-OR** (albo) realizuje różnicę symetryczną.

## Temat 12: Podstawowe układy cyfrowe.

**Cele kształcenia:** Zna podstawowe pojęcia określające układy cyfrowe. Umie wyjaśnić podział podstawowych układów cyfrowych.

**Zagadnienia:**

Układy scalone.

Układy cyfrowe.

Układy sekwencyjne i kombinacyjne.

Układy bipolarne i unipolarne.

Układy monolityczne i hybrydowe.

***Bramki logiczne są realizowane w układach scalonych.*** Układ scalony jest ***półprzewodnikowym kryształem krzemu,*** inaczej zwanym modułem (***ang. chip,*** zawierającym elektroniczne części, takie jak:  ***tranzystory, diody, rezystory i kondensatory.*** Elementy te są połączone wewnątrz modułu, realizując żądany układ elektroniczny. Moduł jest zamontowany w ***ceramicznej lub plastikowej obudowie*** z przymocowanymi zewnętrznymi końcówkami.

***Układy scalone klasyfikuje się ze względu na technologie, w jakich zostały wykonane.*** Do najbardziej popularnych należą następujące technologie:

***TTL (bipolarne)*** (ang. Transistor Transistor Logic), stan niski od 0,2 do 0,8 V, stan wysoki od 2 do 5 V

***CMOS (unipolarne)*** (ang. Mogą być zasilane znacznie szerszym zakresem napięć niż TTL (od 2 do 6V) CMOS od 3 do 15 V (AC)

***ECL*** (ang. Emitter Coupled Logic),

***MOS*** (ang. Metal Oxide Semiconductor).

## Podział układów logicznych (cyfrowych)

### 1. Układy kombinacyjne i sekwencyjne.

***Układami sekwencyjnymi nazywamy układy cyfrowe, w których stan wyjść zależy od stanu wejść oraz od poprzednich stanów układu. W układach tych oprócz elementów logicznych (kombinacyjnych) występują elementy pamięciowe.***

***Układami kombinacyjnymi nazywamy układy cyfrowe, w których stan sygnałów wyjściowych zależy wyłącznie od bieżącego stanu sygnałów wejściowych.***

### 2. Układy synchroniczne i asynchroniczne

***Układem synchronicznym nazywamy taki ukł. cyf. dla którego stan wejścia wpływa na stan wyjścia jedynie w pewnych określonych odcinkach czasu pracy ukł. zwanych czasem czynnym, natomiast w pozostałych odcinkach czasu zwanych czasem martwym, stan wejść nie wpływa na stan wyjścia.***

***Odcinki czasu czynnego i martwego wyznaczane są przez podanie specjalnego przebiegu zwanego przebiegiem zegarowym lub taktującym na wejście zwane wejściem zegarowym lub taktującym.***

***Układem asynchronicznym nazywamy taki układ, dla którego w dowolnym momencie jego działania stan wejść oddziałuje na stan wyjść.***

## Układy bipolarne i unipolarne

Układy cyfrowe można podzielić również ze względu na **technologię wytwarzania tranzystorów**, z których budowane są funkcje logiczne.

### **Układy bipolarne TTL zbudowane z tranzystorów bipolarnych.**

Tranzystory bipolarne, w których prąd przepływa przez złącza półprzewodnika o różnym typie przewodnictwa (n i p). Zbudowany jest z trzech warstw półprzewodnika o typie przewodnictwa odpowiednio npn lub pnp (o nazwach emiter - E, baza - B i kolektor - C). Charakteryzuje się tym, że niewielki prąd płynący pomiędzy dwiema jego elektrodami (bazą i emiterem) steruje większym prądem płynącym między innymi elektrodami (kolektorem i emiterem).

### Symbole tranzystorów bipolarne

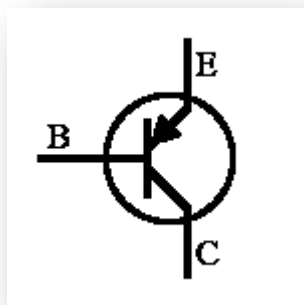

typu pnp

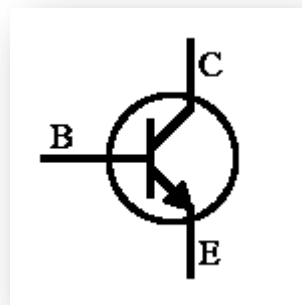

typu npn

## **Układy unipolarne CMOS budowane są na bazie tranzystorów polowych MOS**

Tranzystory unipolarne (tranzystory polowe) to takie, w których prąd płynie przez półprzewodnik o **jednym typie przewodnictwa**. **Prąd wyjściowy** jest w nich funkcją **napięcia sterującego**.

W obszarze półprzewodnika z dwiema elektrodami: źródłem (symbol S) i drenem (D) tworzy się tzw. kanał, którym płynie prąd. Wzdłuż tego obszaru umieszczona jest trzecia elektroda, zwana bramką (G). Napięcie przyłożone do bramki zmienia przewodnictwo kanału, wpływając w ten sposób na płynący prąd. **W tranzystorach MOSFET bramka jest odizolowana od kanału warstwą dielektryka, a w tranzystorach polowych złączowych (JFET) spolaryzowanym w kierunku zaporowym złączem p-n.**

Symbole tranzystorów unipolarnych

JFET

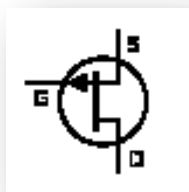

MOSFET



Z kanałem p

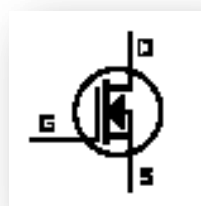

Z kanałem n

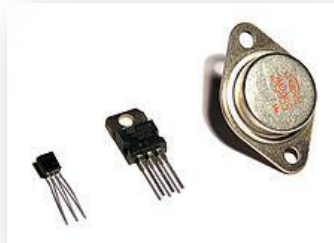

## Tranzystory w różnych typach obudowy

**Układy scalone monolityczne i hybrydowe** – kryterium podziału jest sposób realizacji wewnętrznych elementów biernych i czynnych.



***W monolitycznych układach scalonych*** wszystkie elementy (czynne i bierne) wykonane są w monokrystalicznej strukturze półprzewodnika (kwarcowa płytk).



***Układy hybrydowe*** wykonane są z izolatora z naniesionymi warstwami przewodnika i materiału rezystywnego. Warstwy te tworzą układ połączeń elektrycznych oraz rezystory.



N 7400 – jeden z pierwszych cyfrowych układów scalonych

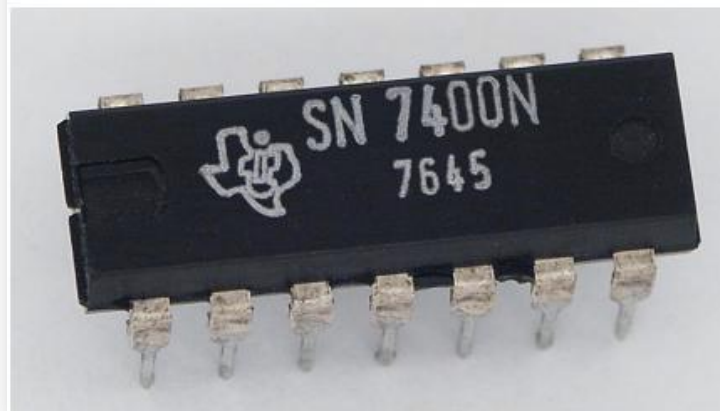
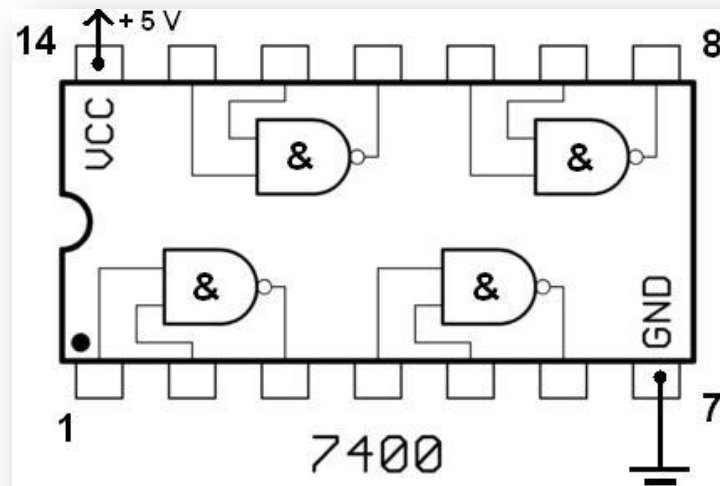

### **Temat 13: Parametry elektryczne układów cyfrowych.**

**Cele kształcenia:** Zna parametry elektryczne układów cyfrowych. Rozpoznaje oznaczenia i symbole układów cyfrowych.

**Zagadnienia:**

**Podział układów ze względu na stopień scalenia.**

**Oznaczenia cyfrowych układów scalonych.**

***Podział układów ze względu na stopień scalenia tzw. skala integracji:***

***Układem scalonym o małej skali integracji - SSI (ang. Small Scale Integration) jest układ zawierający do 10 bramek.***

***Układ scalony o średniej skali integracji - MSI (ang. Medium Scale Intergration) zawiera od 10 do 100 bramek.***

***Układ scalony o dużej skali integracji - LSI (ang. Large Scale Integration) zawiera od 100 do kilku tysięcy bramek.***

***Układy o bardzo dużej skali integracji - VLSI (ang. Very Large Scale Integration).*** Układy scalone zawierające więcej niż kilka tysięcy bramek.

***Superduży stopień scalenia, wielki stopień scalenia, olbrzymi stopień scalenia, SLSI, ULSI (ang. Super Large Scale of Integration, Ultra Large Scale of Integration)*** oznacza największy stopień scalenia układu elektronicznego w obiegowej klasyfikacji.

**Układy ULSI zawierają w jednej strukturze krzemowej miliony tranzystorów.** Tyle elementów zawierają np. architektury procesorów 32 i 64 bitowych.

**Oznaczenia cyfrowych układów scalonych - składają się z części literowej i cyfrowej**

Systemy oznaczania polskich układów scalonych są znormalizowane przez normy:

BN-70/3375-15 - Elementy półprzewodnikowe. System oznaczania typów;

BN-73/3375-21 -Mikroukłady scalone. System oznaczania typów.

**Pierwsza litera kodu oznacza technologię wykonania:**

U - układy półprzewodnikowe, monolityczne, bipolarne

H - układy hybrydowe

M - układy MOS

**Druga litera mówi o zastosowaniu:**

U - układy analogiczne

L - układy cyfrowe

R - układy inne

**Trzecia litera (o ile taka jest) mówi o przeznaczeniu układu:** brak litery - powszechne użytkowanie

Y - profesjonalny

A - specjalny

T - profesjonalny o dużej niezawodności

Q - specjalny i dużej niezawodności

X - prototyp

***Pierwsza cyfra oznacza temperaturowy zakres pracy:***

4 - od -55 do +85 °C;

5 - od -55 do +125 °C;

6 - od -40 do +85 °C;

7 - od 0 do 70 °C;

8 - od -25 do +85 °C; 1 - inny zakres.

***Kolejne trzy lub cztery cyfry oznaczają liczbę porządkową, która jest opisywana przez producenta.***

***Dodatkowa litera oznacza charakterystyczną cechę układów.***

H - układy serii szybkiej

L - układy serii małej mocy

S - układy serii bardzo szybkiej

***Ostatnia litera oznacza rodzaj obudowy układu:***

F - obudowa płaska, metalowa, izolowana od układu;

S - obudowa płaska, metalowa, mająca kontakt elektryczny z podłożem układu i wyprowadzeniem masy;

H - obudowa płaska z nieprzewodzącego materiału ceramicznego;

J - obudowa dwurzędowa z nieprzewodzącego materiału ceramicznego;

N - obudowa dwurzędowa plastikowa;

L - obudowa kubkowa, metalowa, o wyprowadzeniach umieszczonych kołowo;

K - obudowa czterzędowa plastikowa;

M - obudowa czterzędowa plastikowa z wkładką radiatorów;

P - obudowa czterzędowa plastikowa z radiatorem bocznym zagiętym;

T - obudowa czterzędowa plastikowa z radiatorem bocznym prostym;

R - obudowa inna.

## Temat 14: Właściwości operacji logicznych ich realizacja.

**Cele kształcenia:** Zna operacje logiczne. Analizuje działania układów zbudowanych z bramek logicznych.

**Zagadnienia:**

**Realizacja funkcji za pomocą bramek logicznych**

Za pomocą odpowiednich połączeń bramek można zrealizować każdą funkcję.

$$Y = A \cdot (\bar{B} + \bar{A}) + B \cdot C + \bar{D}$$

Reprezentację funkcji w postaci schematu:

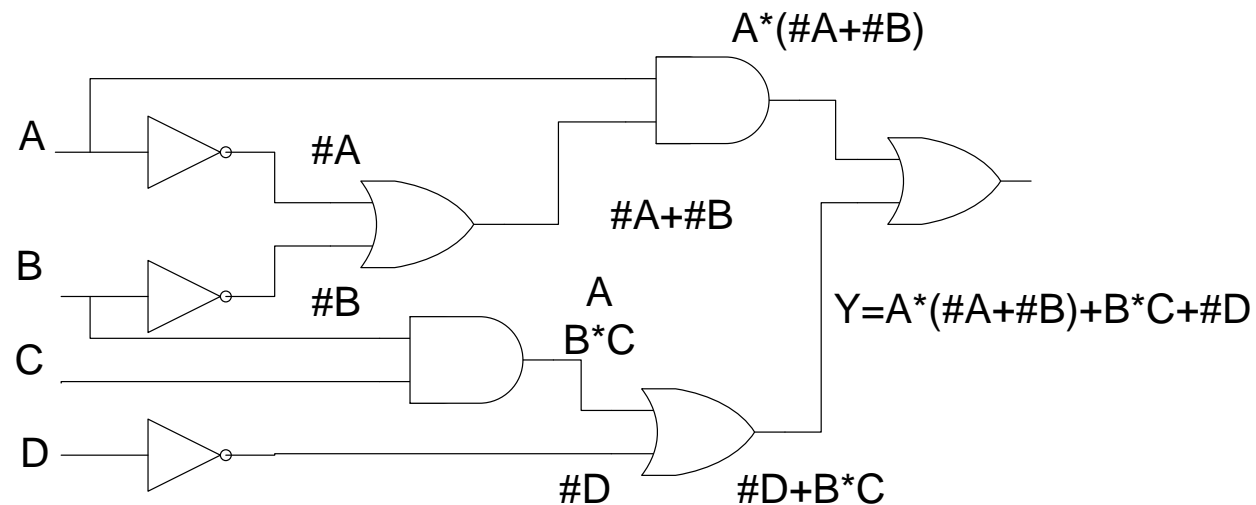

## Temat 15: Układy z pamięcią.

**Cele kształcenia:** Zna układy z pamięcią. Charakteryzuje podstawowe układy z pamięcią

**Zagadnienia:**

**Przerzutniki.**

**Przerzutnik RS.**

**Przerzutnik JK.**

**Przerzutnik D.**

**Przerzutnik** (z ang. flip-flop) jest to **podstawowy element pamiętający każdego układu cyfrowego**, przeznaczonego do przechowywania i ewentualnego przetwarzania informacji. Przerzutnik współtworzy najniższe piętro struktury układu i zdolny jest do **zapamiętania jednego bitu informacji**. Grupa czterech lub ośmiu połączonych ze sobą przerzutników tworzy następne, wyższe piętro - tzw. rejestr, zdolny już do pamiętania jednego bajta informacji.

**Przerzutnik ma dwa stany wewnętrzne 1 i 0 reprezentowane przez wyjście przerzutnika Q**

(przerzutniki mają również wyjście zanegowane – zmieniające stan na przeciwny, np. gdy na wejściu jest 1, na wyjściu zanegowanym otrzymamy 0 i odwrotnie). **Zmiana stanu przerzutnika następuje pod wpływem zmiany wartości sygnałów wejściowych.**

Ze względu na moment zmiany przerzutniki dzieli się na:

**Asynchroniczne – pracują bez sygnału taktującego**, a stan przerzutnika ustala się bezpośrednio w wyniku zmiany stanu wejść.

**Synchroniczne – pracują z udziałem sygnału taktującego**, a stan wejść informacyjnych jest przekazywany na wyjście w chwilach występowania określonego poziomu lub narastającego (opadającego) zbocza sygnału taktującego

### Opis wyprowadzeń

We wszystkich przerzutnikach synchronicznych można wyróżnić następujące wyprowadzenia:

wejście (lub wejścia) informacyjne - np. **D (ang. Data)**

wejście synchronizujące, tzw. zegarowe **C (ang. Clock)**

wejścia asynchroniczne - ustawiające **Set** i zerujące **Reset** (odpowiednio: 1 i 0 na wyjściu Q)

wyjście **proste Q**

wyjście **zanegowane**

**Wejścia R/S** mają **najwyższy priorytet i służą do wymuszenia określonego stanu wyjść** niezależnie (asynchroniczne) od poziomów logicznych panujących na pozostałych wejściach informacyjnych czy zegarowych.

W rodzimej literaturze spotyka się różne określenia (a nawet oznaczenia) tego samego funkcjonalnie rodzaju wejść. Dla przykładu wejście ustawiające bywa nazywane wejściem zapalającym, a wejście zegarowe C (CP, CL, CLK, T) - synchronizującym lub taktującym.

### Oznaczenie przerzutnika RS zbudowanego z dwóch bramek NOR

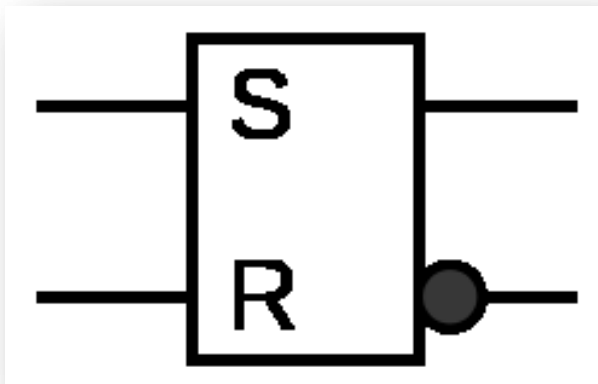

Przerzutnik RS oparty na bramkach NOR ma dwa wejścia: S (Set-ustaw) i R (Reset-zeruj) oraz dwa wyjścia : Q i

Działa według następujących zasad:

S=0 i R=0 – stan przerzutnika nie zmienia się;

S=0 i R=1 – przerzutnik zostaje wyzerowany;

S=1 i R=0 – następuje zmiana stanu przerzutnika;

S=1 i R=1 – stan niedozwolony.

S	R	Q	
0	1	0	1
1	0	1	0
0	0	0	0
1	1	Stan zabroniony	



### Przerzutnik z dwóch bramek NAND

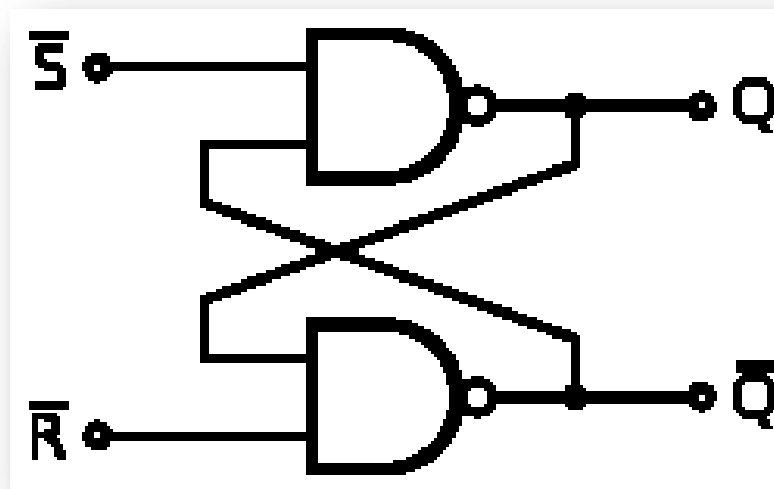

Działanie przerzutnika RS opisuje tablica stanów:

		Q	
0	1	1	0
1	0	0	1
0	0	Stan zabroniony	
1	1	0	0

**Synchroniczny przerzutnik typu RS jest modyfikacją najprostszego przerzutnika, jakim jest asynchroniczny przerzutnik RS.**

***Synchroniczny przerzutnik RS posiada:***

***3 wejścia:***

S(set) - wejście ustawiające

R(reset) - wejście zerujące

C(clock) - wejście taktujące (zegar) (czasem oznaczane, jako T)

***2 wyjścia***

- wyjście zwykłe

- wyjście zanegowane

Stan wyjść jest zawsze przeciwny.

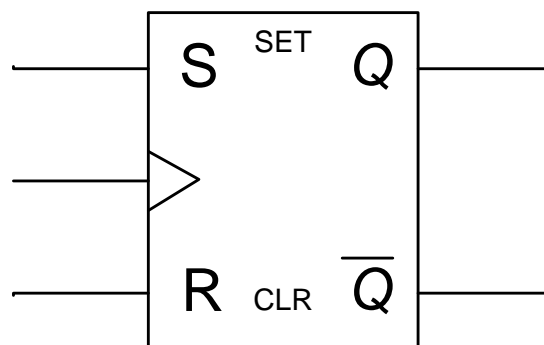

Schemat synchronicznego przerzutnika RS

## Przerzutnik JK

Przerzutnik JK jest klasycznym przekładem przerzutnika synchronicznego mającego **dwa wejścia J i K** oraz wyjścia **Q** i  $\bar{Q}$ . **Przerzutnik JK nie ma stanów wejściowych niedozwolonych**. W przypadku podania sygnałów 1 na wejścia J i K jego stan następny będzie negacją stanu aktualnego.

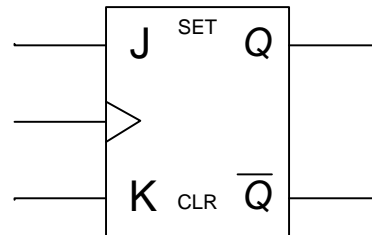

## Przerzutnik D

Przerzutnik D jest jednym z podstawowych przerzutników synchronicznych, zwanym również układem opóźniającym. **Przerzutnik ma jedno wejście D** służące do przepisywania jego stanu na wyjście Q z opóźnieniem jednego impulsu taktującego. **Przerzutnik D składa się z czterech bramek NAND** stanowi rozbudowaną wersję przerzutnika RS.

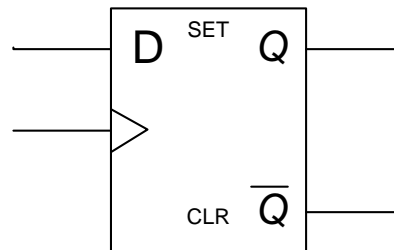

**Literatura:**

Urządzenia techniki komputerowej – Tomasz Kowalski

Wikipedia- wolna encyklopedia internetowa

**Strona internetowa:**

<http://klub.chip.pl/lipka/budowa/cyfra.htm>

Opracował Mirosław Ruciński  
e-mail: nauczyciel.zsen@gmail.com